

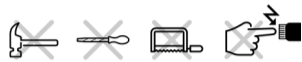

100
100 DUO

Mounting Instructions
Instrucciones de Montaje



Dimensions / Dimensiones

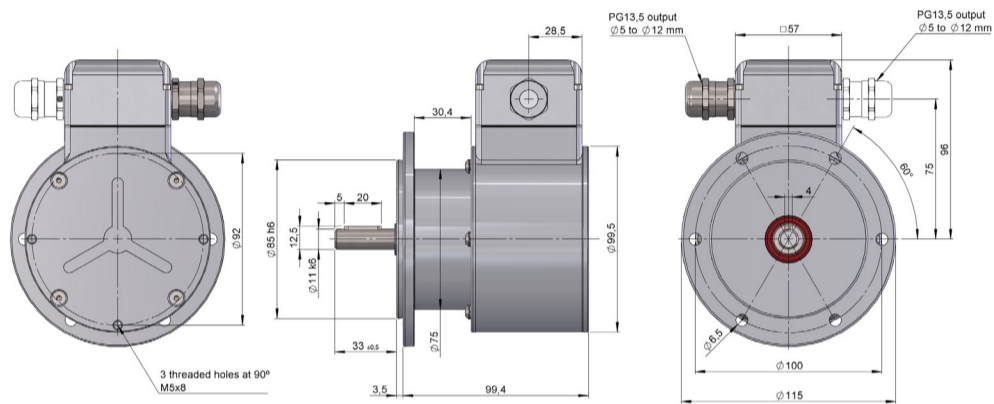

Included in delivery / Includido en el suministro

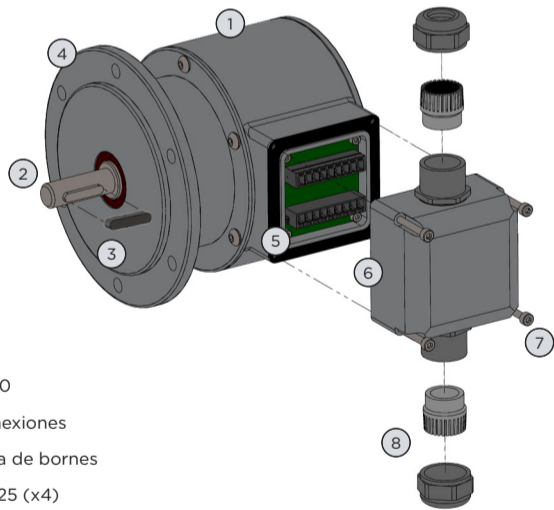

- ① Housing / Cuerpo
- ② Solid shaft / Eje saliente
- ③ Shaft key / Chaveta
- ④ EURO flange B10 / Brida Euro B10
- ⑤ Connection board / Placa de conexiones
- ⑥ Terminal box cover / Tapa de caja de bornes
- ⑦ Screw M3x25 (x4) / Tornillo M3x25 (x4)
- ⑧ Cable gland PG13,5 for cable Ø5..12mm / Prensa estopa PG13,5 para cable Ø5..12mm

Not included in delivery / No incluido en el suministro

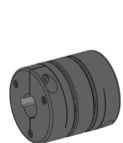

Spring disk coupling. Available as accessory
Acoplamiento de disco. Disponible como accesorio
LFA 3437 - LFA 4447 - LFA 3832 - LFA 3850

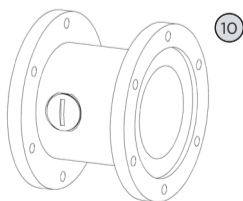

Installation fitting
Customized
Campana de instalación
Personalizada

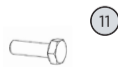

Screw M6x16
For installation fitting
Tornillo M6x16
Para campana de instalación

Earthing strap / Malla de tierra
00.0003006

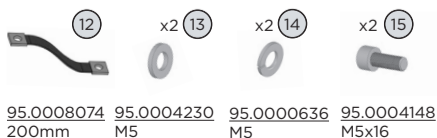

95.0008074 200mm
95.0004230 M5
95.0000636 M5
95.0004148 M5x16

General Notes (EN)

- Observe the applicable law, directives and standards for use respectively intended use.
- Installation, electrical commissioning or any other maintenance operations at encoder is to be performed by appropriately qualified staff only.
- The expected operating life of the device depends on the ball bearings, which are equipped with a permanent lubrication.
- The storage temperature range of the encoder is between -15°C and +70°C.
- The operating temperature range of the encoder is between -20°C and +80°C (-40..+80°C with Special Customer YT00, or -20..+100°C with Special Customer YT01), measured at the housing.
- EU Declaration of Conformity meeting to the European Directives.
- Maintenance work is not necessary. The device may only be opened as described in this instruction. Alterations of the device are not permitted.
- Damaging the seal on the device invalidates warranty.
- Do not dispose of electrical and electronic equipment in household waste. The product contains valuable raw materials for recycling.

Indicaciones Generales (ES)

- Siiga las leyes, directivas y normas estándar aplicables a su respectivo uso.
- La instalación, la puesta en marcha eléctrica o cualquiera otra operación de mantenimiento del encoder debe ser realizada únicamente por personal debidamente cualificado.
- La vida útil prevista del dispositivo depende de los rodamientos de bolas, que están equipados con una lubricación permanente.
- Rango de temperatura de almacenamiento entre -15°C y +70°C.
- Rango de temperatura de funcionamiento entre -20°C y +80°C (-40..+80°C con Ejecución Especial YT00, o -20..+100°C con Ejecución Especial YT01), medido en la carcasa.
- Declaración de conformidad de la UE con las directivas europeas.
- El trabajo de mantenimiento no es necesario. El dispositivo solo se puede abrir como se describe en estas instrucciones. No se permiten alteraciones del dispositivo.
- Dañar el sello del dispositivo invalida la garantía.
- No desheche los equipos eléctricos y electrónicos en la basura doméstica. El producto contiene materias primas valiosas para reciclar.

Electrical Safety

- Turn OFF power supply before connecting the encoder and ensure machinery is stationary.
- Make sure the entire system installation is EMC compliant.
- Electronic parts are sensitive to high voltages:
 - Do not touch plug contacts or electronic components.
 - Protect output terminals against external voltages.
 - Do not exceed max. operating voltage.
- Dirt penetrating inside the encoder can cause short circuits and damage the sensing system.

Seguridad Eléctrica

- Apague la fuente de alimentación antes de conectar el encoder, y asegúrese de que la maquinaria esté parada.
- Asegúrese de que toda la instalación del sistema sea compatible con EMC.
- Las partes electrónicas son sensibles a altos voltajes:
 - No tocar los enchufes ni los componentes electrónicos.
 - Proteger los terminales de salida de tensiones externas.
 - No sobrepasar el máximo voltaje.
- La suciedad en el interior del encoder puede provocar cortocircuitos y dañar el sistema de detección.

Mechanical Safety

- Install the encoder following strictly the installation instructions information.
- Hair and clothes may become tangled in rotating shafts.
- Never restrict the freedom of movement of the encoder. It is essential that the specified clearances and /or angles are observed.
- Delicate equipment; handle with care and not subject the device to force, knocks or shocks.
- All indicated tightening torques are recommended.

Seguridad Mecánica

- Instalar el encoder respetando estrictamente las instrucciones de instalación.
- El cabello y la ropa pueden enredarse en ejes rotativos.
- No restringir el movimiento del encoder. Se deben respetar las distancias y ángulos especificados.
- Equipo delicado; manéjelo con cuidado y no someta el dispositivo a fuerza, golpes y choques.
- Todos los pares de apriete indicados son recomendados.

Electrical connection / Conexión eléctrica

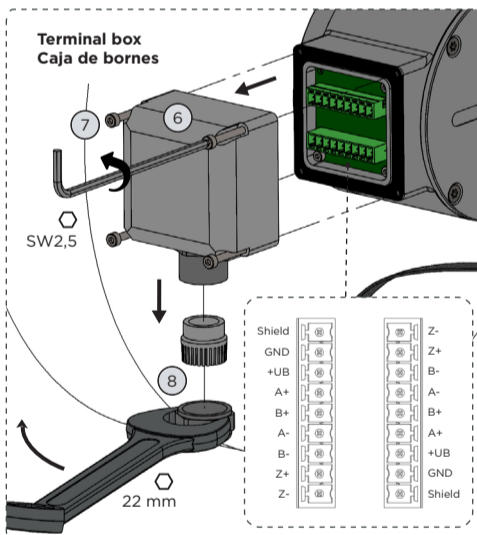

It is recommended to use a threadlocker.
Se recomienda usar un fijador de roscas.

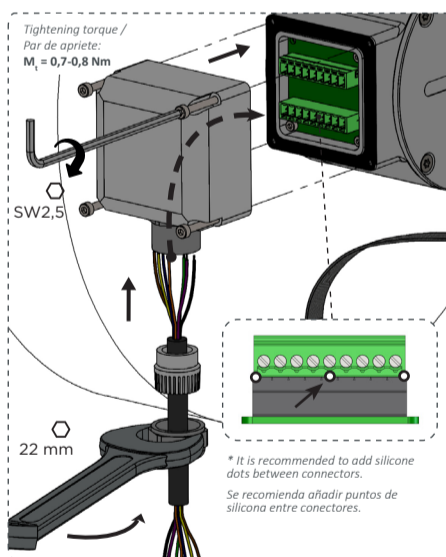

A shielded twisted pair-cable must be used.
Usar un cable apantallado trenzado en par.

2m Cable 3x2x0,14+2x0,34 standard	2m Cable 5x2x0,14+2x0,34 double-shielded	2m Cable 5x2x0,14+2x0,34 double-shielded halogen-free	2m Cable 5x2x0,14+2x0,34 up to 100°	M12 Connector Conector M12 8p CCW	M23 Connector Conector M23 12p CW
Color Signal	Color Signal	Color Signal	Color Signal	Pin Signal	Pin Signal
BK GND	WH GND	WH GND	WH GND	1 GND	1 GND
RD VCC	BN VCC	BN VCC	BN VCC	2 VCC	2 VCC
YE A+	RD A+	RD A+	GN A+	3 A+	3 A+
GN B+	BK B+	BK B+	BU B+	4 B+	4 B+
BN A-	BU A-	BU A-	YE A-	5 A-	5 A-
BU B-	VT B-	VT B-	RD B-	6 B-	6 B-
GY O+	GY O+	GY O+	GY-PK O+	7 O+	7 O+
OG O-	PK O-	PK O-	RD-BU O-	8 O-	8 O-
				9 -	9 -
				10 -	10 -
				11 -	11 -
				12 -	12 -

It is recommended to mount the device with cable connection facing down-ward.
Se recomienda montar el dispositivo con el cable orientado hacia abajo.

Mounting Instructions / Instrucciones de Montaje

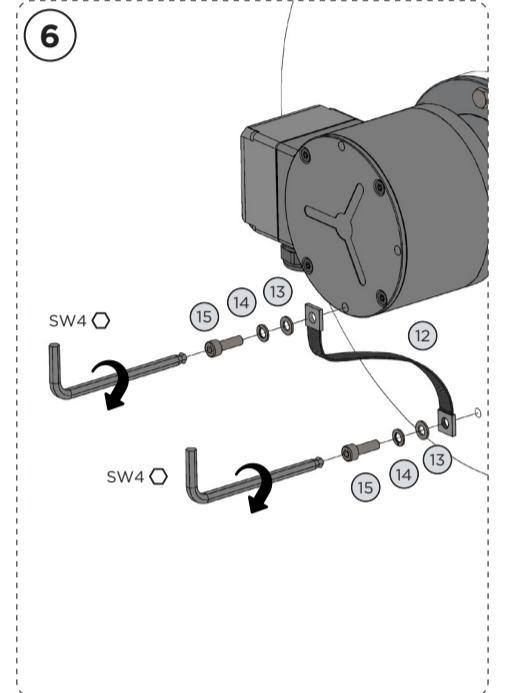
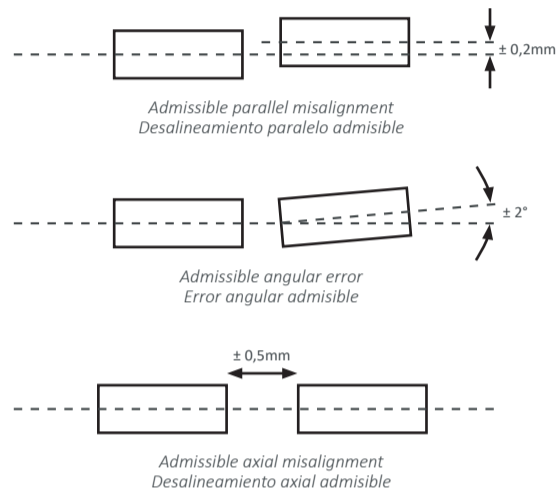
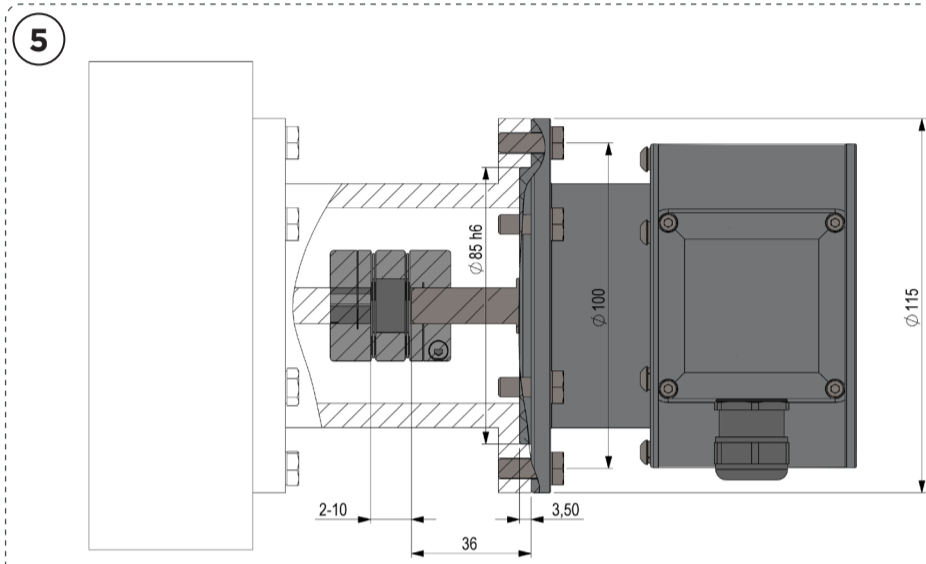
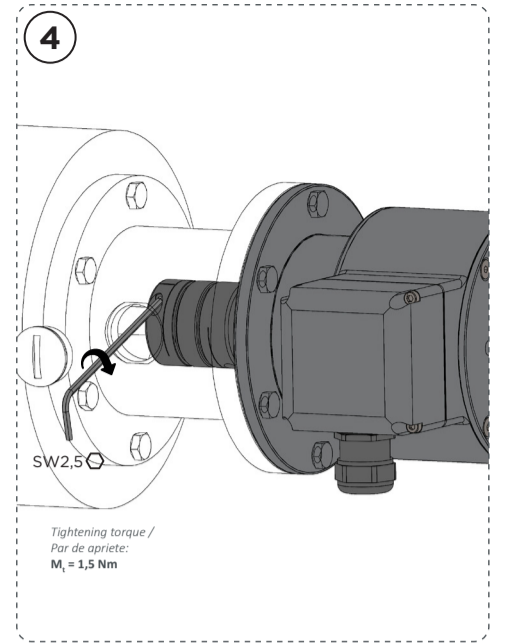
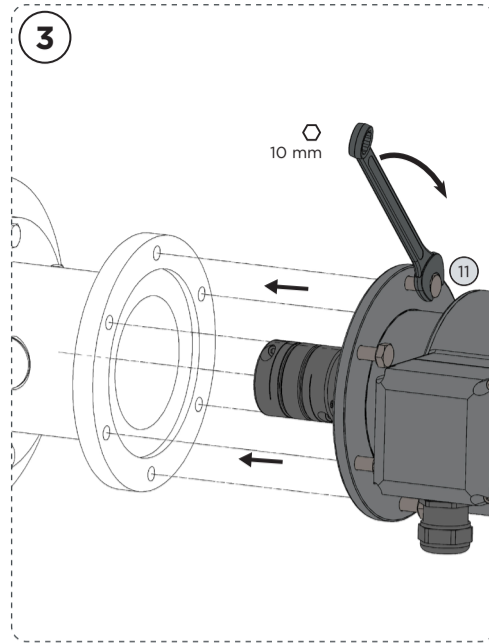
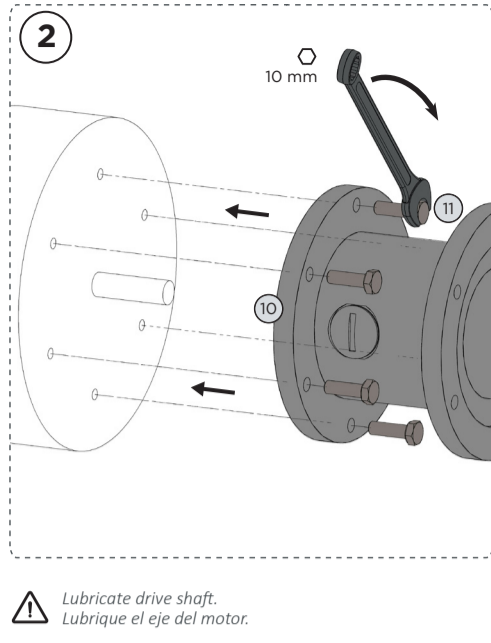
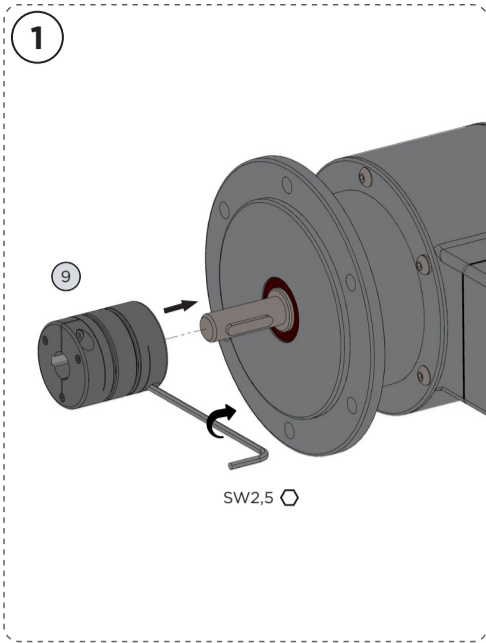

⚠ The radial runout of the motor shaft should not exceed 0,2 mm (0,03 mm recommended), if at all possible, to prevent an angle error.
La desviación radial del eje del motor no debe exceder de 0,2 mm (se recomienda 0,03 mm), si es posible, para evitar un error de ángulo.

⚠ Coupling must be mounted gently. Do not force, due to the risk of damaging the ball bearings.
El acoplamiento debe montarse suavemente. No forzar, debido al riesgo de dañar los rodamientos de bolas.

Dismounting Instructions / Instrucciones de Desmontaje

